

# Pakning og palletering

Pakning af kartoner i containere og  
palletering af kasser på paller

---

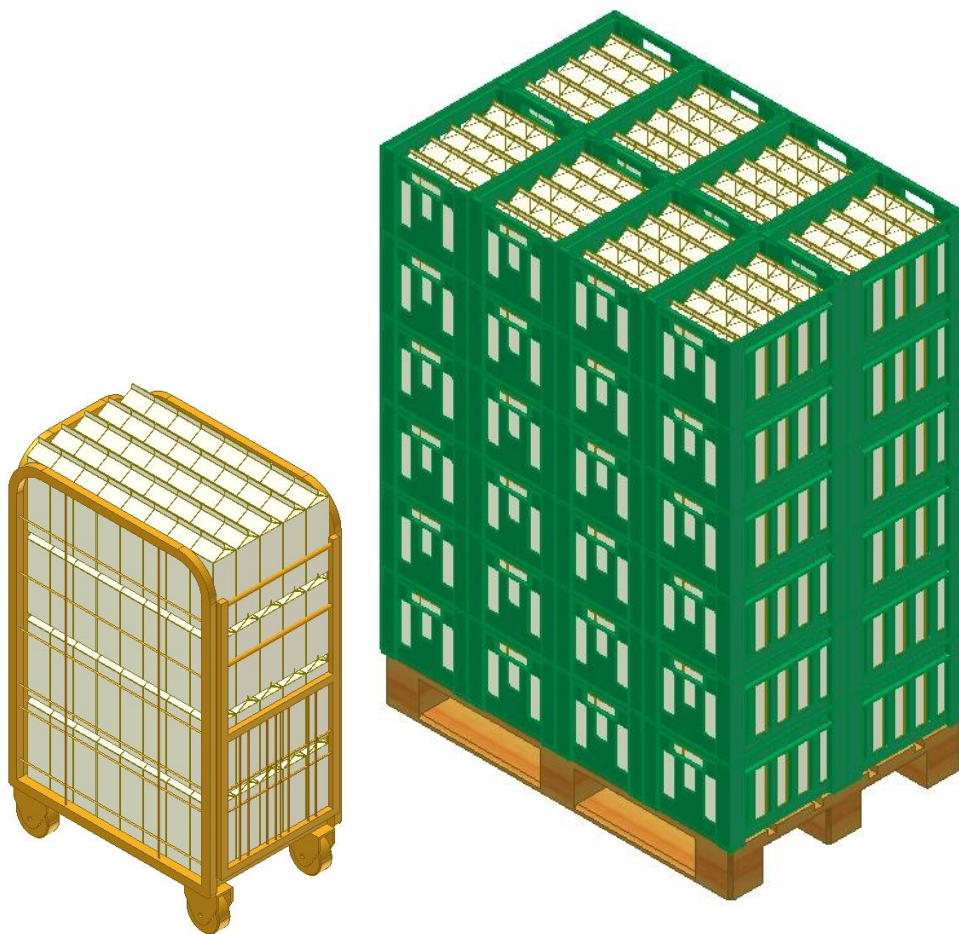

---

**RICHTER HANSEN**

Richter Hansen A/S Sverigesvej 13 5700 Svendborg

0200-0-DK

# Pakning og palletering

Richter Hansen

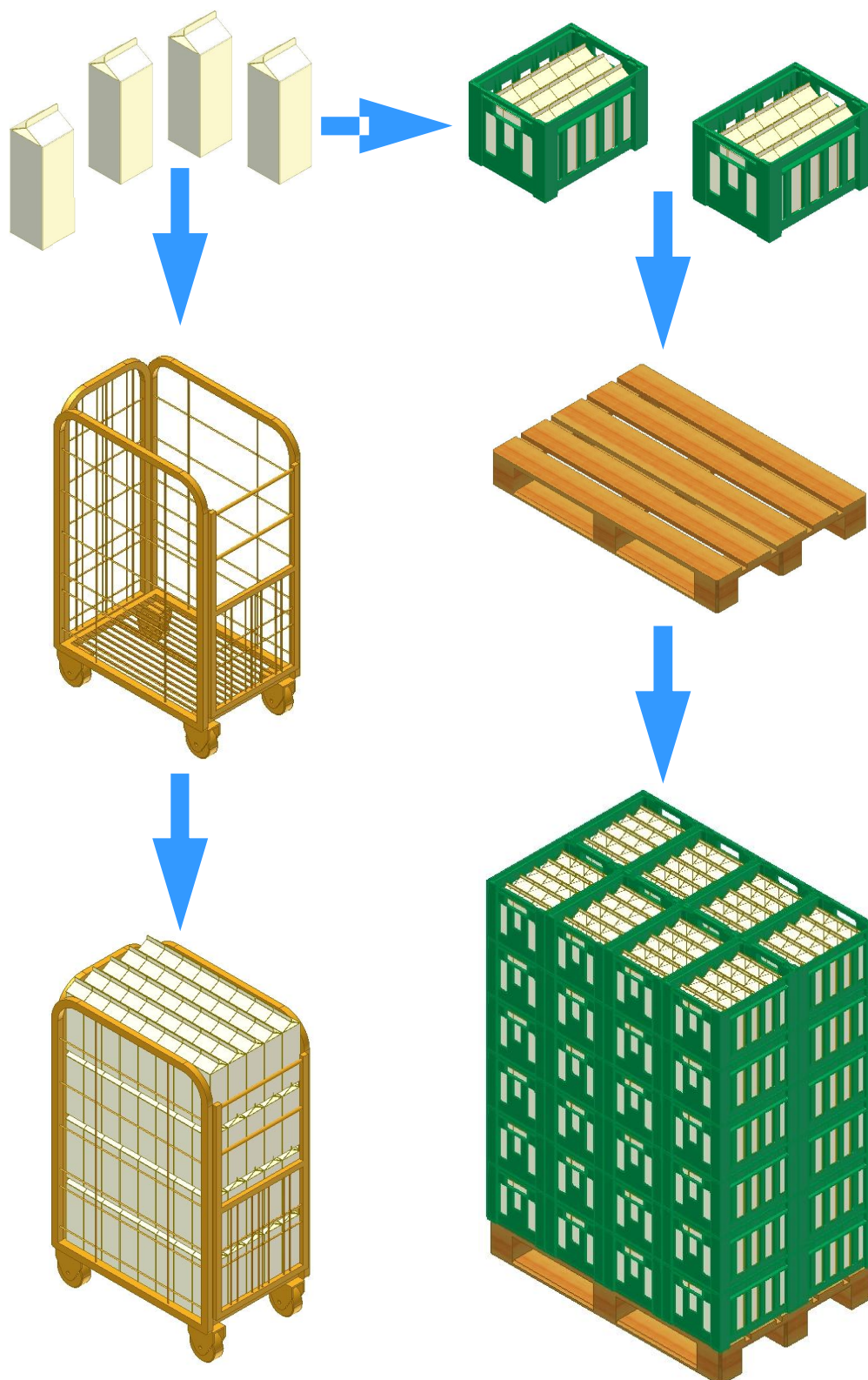

**RICHTER HANSEN**

Richter Hansen A/S Sverigesvej 13 5700 Svendborg

# Pakning og palletering

Richter Hansen

---

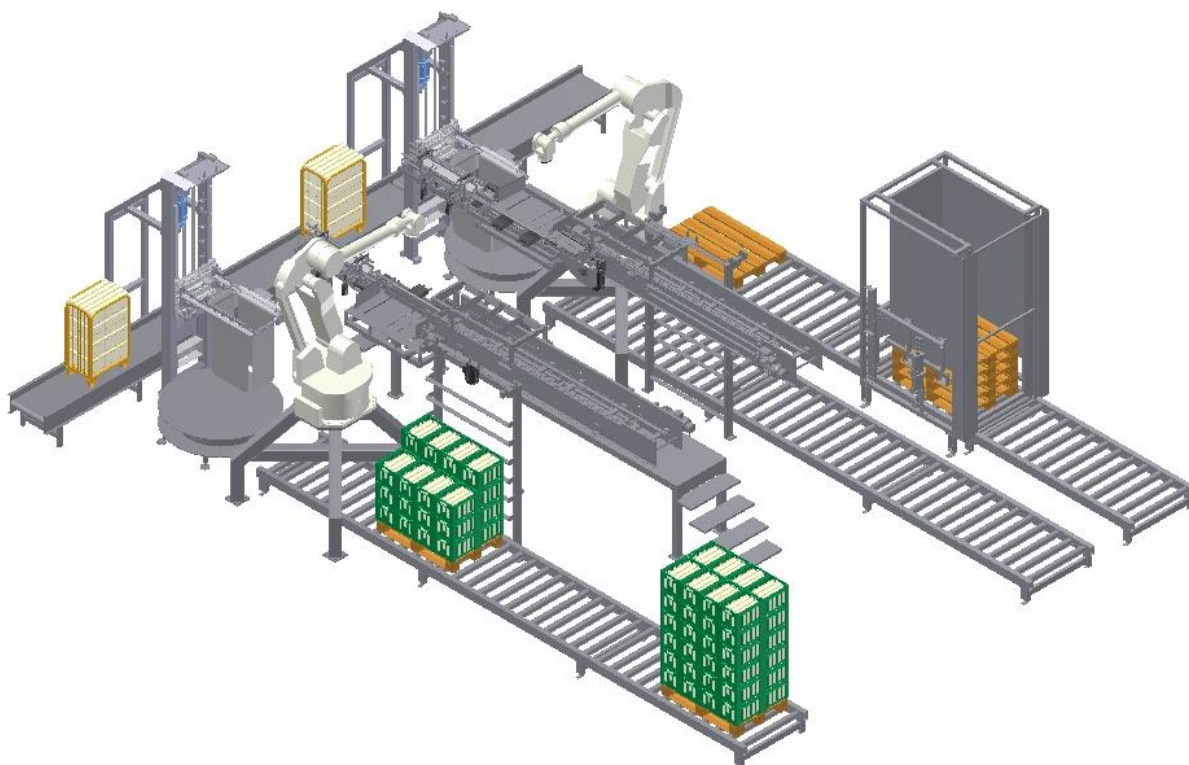

## Beskrivelse:

Anlægget pakker kartoner i containere eller palleterer kasser med f.eks. Mejeri-produkter på 1/1 paller.

- **Palle håndtering:**  
Magasin til paller.  
Conveyor system til paller (tilgang og afgang).
- **Håndtering af kasser:**  
Tilgangs conveyor for kasser.  
Bord til separering og gruppering af kasser
- **Håndtering af kartoner:**  
Tilgangs conveyor for kartoner.  
Bord til separering og gruppering af kartoner.

- **Håndtering af containere:**  
Tilgangs og afgang conveyor for containere.  
Container elevatorer  
Drejeborde  
Containerpakkings anlæg
- **Robot håndtering.**  
Robot system med værktøj for håndtering af kasser og kartoner.
- **Styresystem:**  
Komplet PLC styring.

## Anlægget er bygget med fokus på:

- Høj ydelse og stabilitet.
- Let at betjene.
- Enkelt at vedligeholde.

---

**RICHTER HANSEN**

Richter Hansen A/S Sverigesvej 13 5700 Svendborg

# Pakning og palletering

Richter Hansen

---

## Tekniske data

**Kapacitet :**

9.200 Kartoner/time pr. linie.  
650 Kasser/time pr. linie.

**Palle højde:**

Max 2.200 mm

**Palle dimensioner :**

1/1 palle — 1200 x 800 mm

**Vægt/lag:**

Max 250 kg

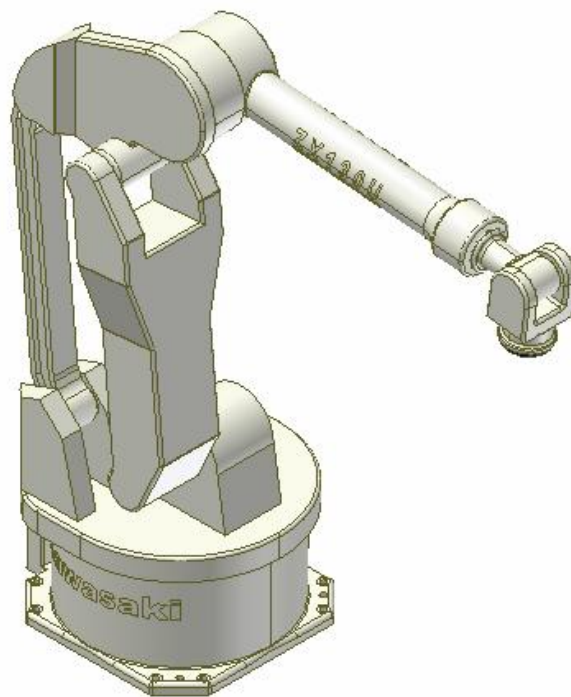

Der tages forbehold for ændringer  
af materialer og specifikationer.

---

**RICHTER HANSEN**

Richter Hansen A/S Sverigesvej 13 5700 Svendborg